

TECHNISCHE FICHE



Lastentabel

VB-I

1510/1S1

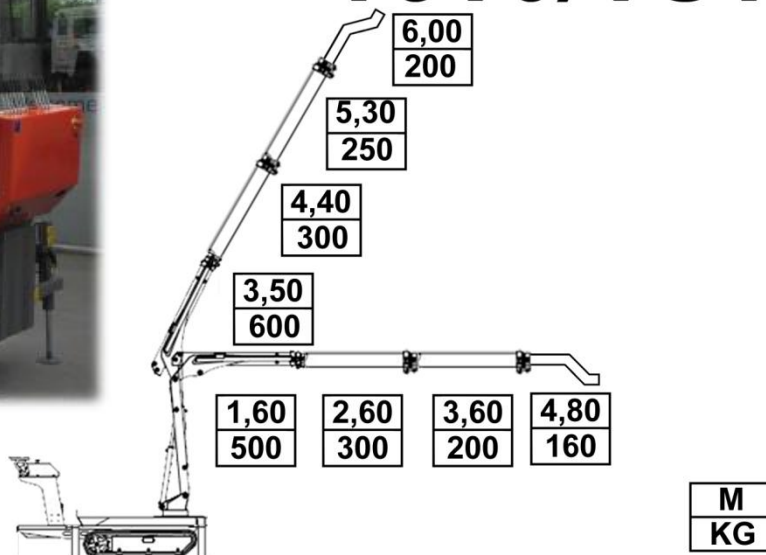

Technische gegevens

Hefmoment	: 15 kNm (1,5 T/m)
Zwenkbaarheid	: 60° links – 60° rechts (optioneel 90° links – 90° rechts)
Oliepompbereik	: 4 l/min
Maximum werkdruk	: 200 bar (150 bar voor rijden en poten)
Olietankcapaciteit	: 20 liter
Aandrijving	: elektromotor 220V (optioneel benzinemotor 10PK)

Afmetingen en gewichten

Toestel in rijbare positie:

Lengte	: +/- 1.660 mm
Breedte	: +/- 700 mm
Hoogte	: +/- 1.450 mm
Eigen gewicht	: +/- 720 kg (basismodel) – max. 800 kg (afhankelijk opties) (+ 320 kg afneembare contragewichten van elk 18 kg)

Steunpootspreiding : 2 steunpoten, manueel uitschuiven en hydraulisch afstempelen op 1.400 mm (optioneel 4 steunpoten)

Hydraulisch bereik

De maximale reikwijdte is horizontaal 3,60 m. en verticaal 4,40 m. (1x hydraulisch, 1x mechanisch) (optioneel 2x hydraulisch)

Optioneel met het mechanisch verlengstuk banaan wordt dit horizontaal 4,80 m. en verticaal 6,00 m.



Van Bouwel Verkoop & Service BVBA
Energieaan 2-4 te 2950 Kapellen
www.vanbouwel-kranen.be

